





차이야, 학교 가자!

자유롭게 색칠하고 모양대로 오린 후, 선을 따라 접어 붙이세요.

 붙이는 곳
 자르는 선
 밖으로 접는 선

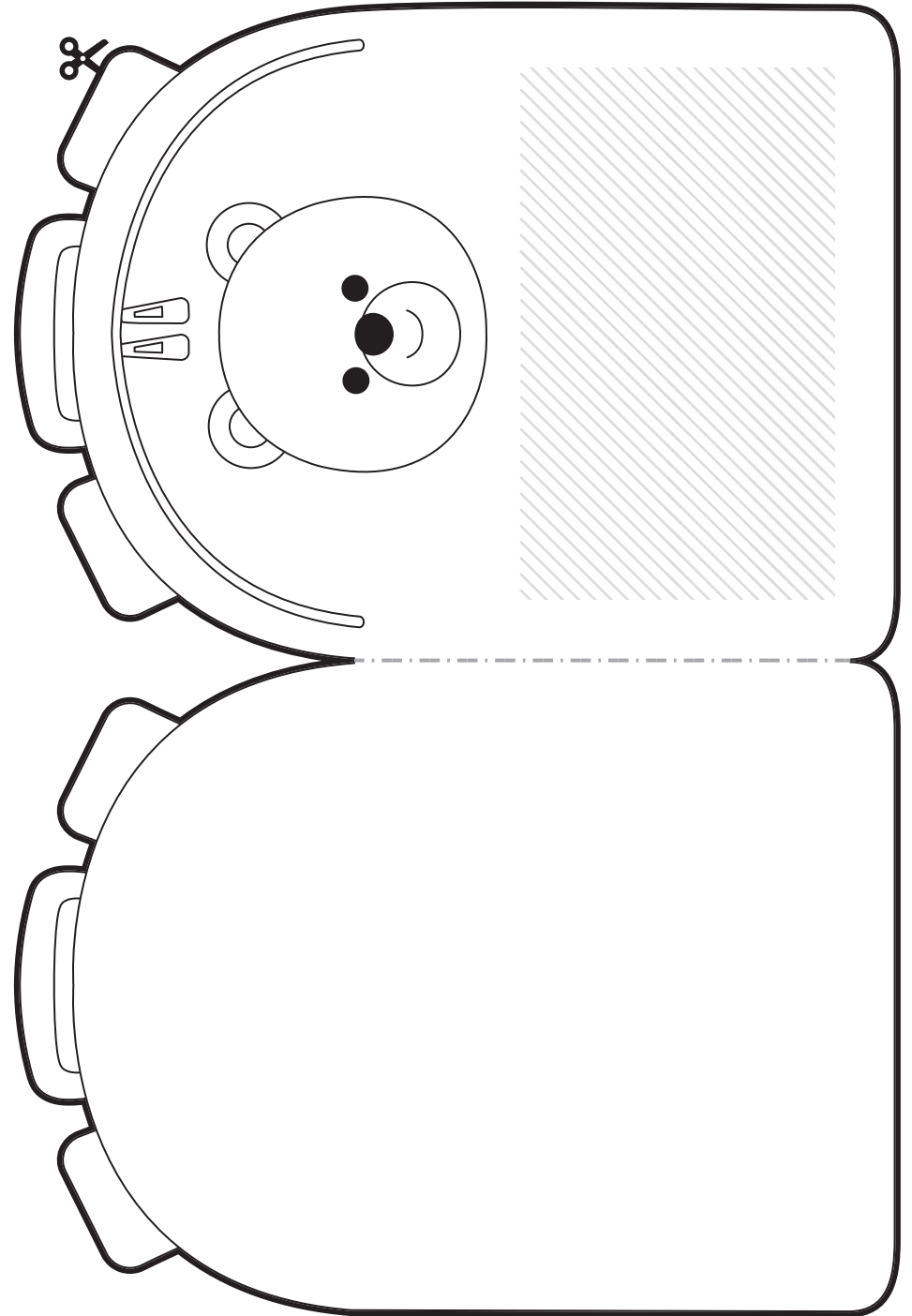
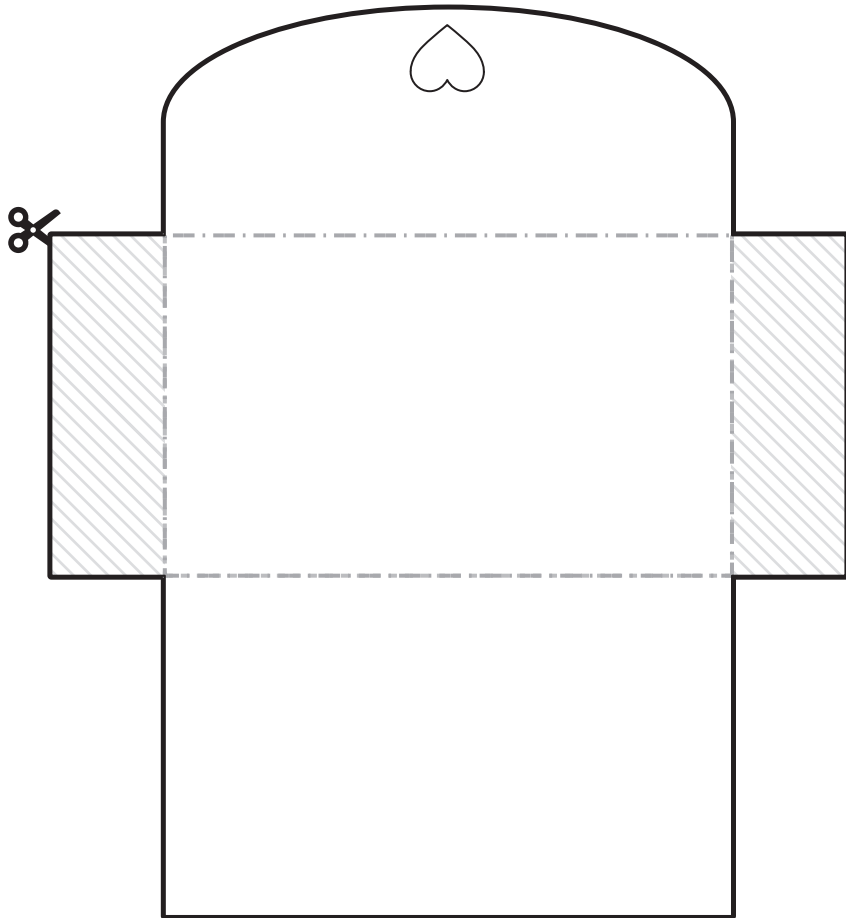
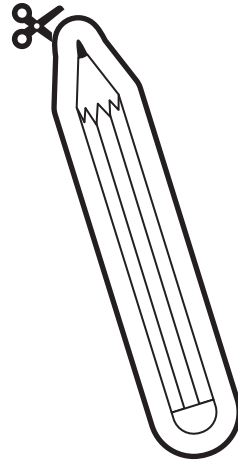
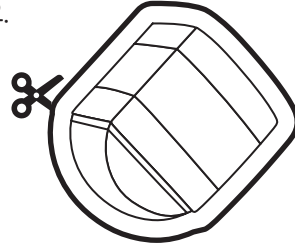
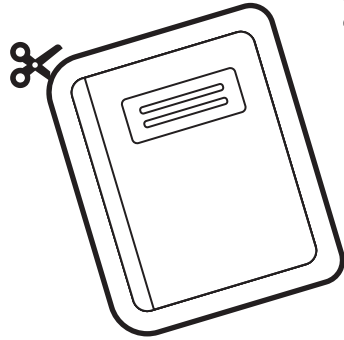



차이야, 학교 가자!

그림을 색칠하고 모양대로 오려 붙여 연결해, 가방 안쪽에 붙이세요.



<p>1 친구의 이야기를 들을 때, 눈을 마주치며 고개를 끄덕여요.</p>	<p>2 혼날까 봐 거짓말하지 않고 솔직하게 이야기해요.</p>	<p>3 수업 시간에 하고 싶은 이야기가 있을 땐, 손을 들고 기다려요.</p>
<p>표정과 행동으로 잘 듣고 있다는 마음을 표현하며 중간에 끼어들지 않고 끝까지 들어요.</p>	<p>무언가 잘못했다면 '죄송해요.', '미안해.'라고 말하며 솔직하게 잘못을 말하는 용기를 가져요.</p>	<p>선생님이 이름을 불러 주시면 큰 목소리로 또박또박 이야기해요.</p>

//////
붙이는 곳

밖으로 접는 선

안으로 접는 선



<p>4 친구를 창피하게 하는 말과 행동은 하지 않아요.</p>	<p>5 식사를 할 때에는 바른 자세로 앉아요.</p>	<p>6 내가 식사한 자리는 깨끗하게 정리해요.</p>
<p>친구가 실수하거나 혼이 날 때, 쳐다보거나 다른 사람에게 이야기하는 행동은 친구를 더욱 부끄럽게 만들어요.</p>	<p>입안의 음식물이 튀지 않게 조심하며 골고루 꼭꼭 씹어 먹어요.</p>	<p>음식을 섞어서 먹지 않고, 떨어뜨린 음식과 사용한 그릇을 깨끗하게 정리해요.</p>



차이야, 학교 가자!

그림을 색칠하고 모양대로 오려 붙여 연결해, 가방 안쪽에 붙이세요.



7 우유와 요구르트 껍질은 혼자서 뜯고 정리해요.



내가 먹을 간식의 껍질은 스스로 뜯고 깨끗하게 정리할 수 있도록 미리 연습해요.

8 쉬는 시간에는 화장실을 다녀오고 교과서를 미리 준비해요.

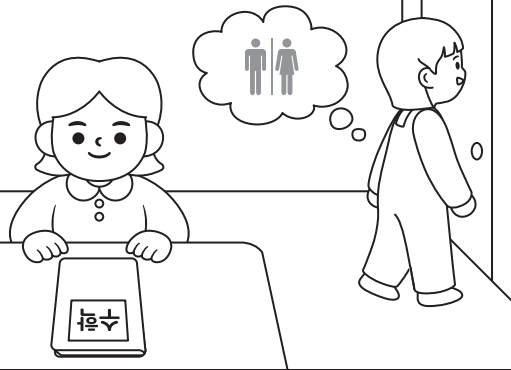

수업 시간에 화장실이 가고 싶을 수 있으니, 마렵지 않더라도 쉬는 시간에 미리 다녀오고 다음 시간 준비를 해요.

9 필요한 준비물은 미리 준비해요.



부모님의 도움이 필요한 준비물은 미리 말씀드려 준비하고, 자기 전에 준비물과 숙제를 넣으며 혼자서 책가방을 싸요.

붙이는 곳

밖으로 접는 선

안으로 접는 선



10 시간 약속은 지켜요.

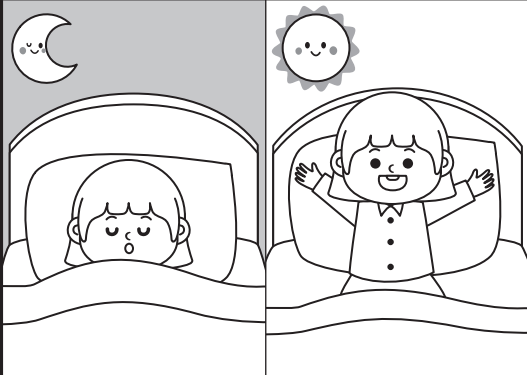

약속된 등교 시간을 지킬 수 있도록 일찍 자고 일찍 일어나요.

11 친구의 부탁을 거절해도 괜찮아요.



하고 싶지 않은 일이 생기면 내 생각을 이야기해도 괜찮아요.

12 다른 사람의 몸과 물건을 만지기 전에 먼저 물어보아요.



친구가 싫다고 이야기하면 억지로 하지 않아요.